

# PA Kompressor-Aggregat Typ 291

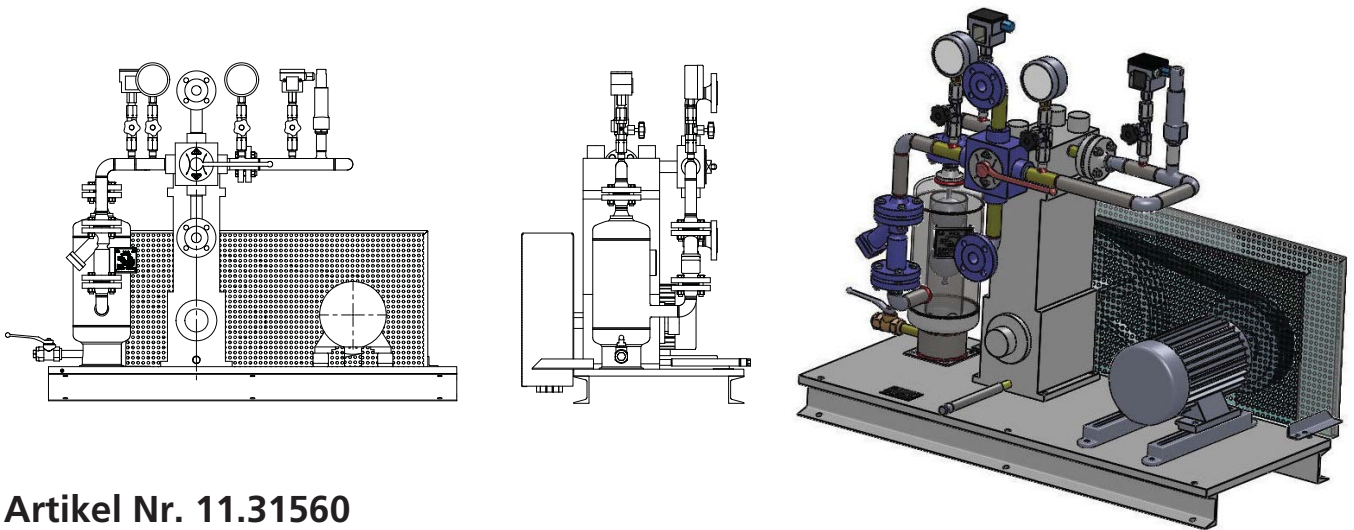

Das PA-Kompressor-Aggregat Typ PA-291 kann unter anderem für das Befüllen, das Entladen und das Absaugen von Propan/Butan (LPG) aus bzw. in Flüssiggas-Behälter, Straßentank- oder Kesselwagen eingesetzt werden. Als Herzstück wird ein hochwertiger Corken-Kompressor Typ 291 mit einer max. Leistung von 26 m<sup>3</sup>/h eingesetzt.

Dieser Kompressor wird im Werk der Firma PA-Salzgitter mit den gesetzlich vorgeschriebenen Sicherheitseinrichtungen – oder nach Kundenvorgaben – komplettiert und verrohrt. Selbstverständlich kann der Lieferumfang an die örtliche Gegebenheiten oder die Kundenvorgaben angepasst werden. Durch den Einsatz einer kompletten PA-Kompressor-Baugruppe können die Kosten vor Ort für die Montage, Bauleistungen etc. drastisch reduziert werden.



## Artikel Nr. 11.31560

### Lieferumfang:

### PA/Corken-Kompressor-Aggregat Typ 291 zum Umfüllen bzw. Absaugen für das Medium Propan/Butan bestehend aus:

- Ölfreier einstufiger Corken-Trockenlauf-Kompressor Typ 291 mit einer einfacher Kolbenstangenabdichtung, Anschluss 3/4" NPT IG, Zylinder- und Zylinderkopf aus Ductile Iron ASTM A48 (entspricht dem deutschen Sphäroguß), max. Leistung ca. 26 m<sup>3</sup>/h
- Ex-geschützter Drehstrommotor mit ATEX-Zulassung, Zündschutzart: Erhöhte Sicherheit EEx II T 3, 400/690 V, 50 Hz, Leistung 5,0 KW
- Flüssiggas-Abscheider (ohne mechanische Abschaltung), Ausführung für eine elektrische Abschaltung über einen Füllstandsgrenzscharter (im Umfang enthalten), mit einem Kondensatablass-Absperrventil, Einzelteile mit APZ 3.1 EN 10204, nach DGRL
- Vierwege-Kugelhahn, PN 25, 3/4" NPT, Material Stahl, mit APZ 3.1 EN 10204
- Sicherheitsventil, 3/4" NPT, Material Messing, Ansprechdruck 19 bar, mit Bauteilprüfung und TÜV-Abnahme
- Schmutzfänger PN 25, DN 20, mit Feinsieb aus Edelstahl, Gehäuse GS-C 25, mit APZ 3.1 EN 10204
- 2 Stück. Manometer 0-40 bar (Glyzeringefüllt) inkl. Absperrventile
- Temperaturüberwachung über einen PT-100 inkl. Einschweißhülse (Option)
- Öldrucküberwachung (Option)
- Bimetall-Thermometer -30°C bis +200°C, Durchmesser 100 mm
- Min- und Maximaldruckbegrenzer inkl. Absperrventile
- Keilriemen und Keilriemenscheibe für den Motor
- Keilriemen-Spannvorrichtung und Riemenschutzgehäuse
- Grundplatte, grundiert und lackiert
- \*\*\* Ein- und Ausgang = Flansch DN 20 \*\*\*

### INKLUSIVE:

Aufbau und Verrohrung der oben aufgeführten Teile mit Druck- und Dichtheitsprüfung durch den Hersteller, ex-Bauteile mit ATEX-Zulassungen, mit CE-Kennzeichnung nach DGRL und Konformitätsbewertung nach Richtlinie 2014/68/EU – AD 2000 / ATEX

\*\*\* technische Änderungen vorbehalten \*\*\*

\*\*\* Fabrikat PA-Salzgitter

## PA Propan & Ammoniak Anlagen GmbH



Erzwäsche 50-51  
38229 Salzgitter  
OT Gebhardshagen  
Germany  
Telefon (05341) 8 76 88-0  
Telefax (05341) 8 76 88-191  
eMail info@pa-salzgitter.de  
www.pa-salzgitter.de